



# Stage Line®

## DMX-LED-SCHEINWERFER

DMX LED SPOTLIGHT

PROJECTEUR DMX À LEDs

FARETTO DMX A LED



**PARL-56DMX/CR**

Best.-Nr. 38.2820

**PARL-56DMX/SW**

Best.-Nr. 38.2830

**PARL-64DMX/CR**

Best.-Nr. 38.2760

**PARL-64DMX/SW**

Best.-Nr. 38.2770



BEDIENUNGSANLEITUNG • INSTRUCTION MANUAL  
MODE D'EMPLOI • ISTRUZIONI PER L'USO • MANUAL DE INSTRUCCIONES  
ŚRODKI BEZPIECZEŃSTWA • VEILIGHEIDSVOORSCHRIFTEN  
SIKKERHEDSOPLYSNINGER • SÄKERHETSFÖRESKRIFTER • TURVALLISUUDESTA

### **D** **Bevor Sie einschalten ...**

Wir wünschen Ihnen viel Spaß mit Ihrem neuen Gerät von „img Stage Line“. Bitte lesen Sie diese Bedienungsanleitung vor dem Betrieb gründlich durch. Nur so lernen Sie alle Funktionsmöglichkeiten kennen, vermeiden Fehlbedienungen und schützen sich und Ihr Gerät vor eventuellen Schäden durch unsachgemäßen Gebrauch. Heben Sie die Anleitung für ein späteres Nachlesen auf.

Der deutsche Text beginnt auf der Seite 4.

### **F** **Avant toute installation ...**

Nous vous souhaitons beaucoup de plaisir à utiliser cet appareil "img Stage Line". Lisez ce mode d'emploi entièrement avant toute utilisation. Uniquement ainsi, vous pourrez apprendre l'ensemble des possibilités de fonctionnement de l'appareil, éviter toute manipulation erronée et vous protéger, ainsi que l'appareil, de dommages éventuels engendrés par une utilisation inadaptée. Conservez la notice pour pouvoir vous y reporter ultérieurement.

La version française se trouve page 10.

### **E** **Antes de la utilización ...**

Le deseamos una buena utilización para su nuevo aparato "img Stage Line". Por favor, lea estas instrucciones de uso atentamente antes de hacer funcionar el aparato. De esta manera conocerá todas las funciones de la unidad, se prevendrán errores de operación, usted y el aparato estarán protegidos en contra de todo daño causado por un uso inadecuado. Por favor, guarde las instrucciones para una futura utilización.

La versión española comienza en la página 16.

### **NL** **Voor u inschakelt ...**

Wij wensen u veel plezier met uw nieuwe apparaat van "img Stage Line". Lees de veiligheidsvoorschriften grondig door, alvorens het apparaat in gebruik te nemen. Zo behoedt u zichzelf en het apparaat voor eventuele schade door ondeskundig gebruik. Bewaar de handleiding voor latere raadpleging.

De veiligheidsvoorschriften vindt u op pagina 20.

### **S** **Innan du slår på enheten ...**

Vi önskar dig mycket glädje med din nya "img Stage Line" produkt. Läs igenom säkerhetsföreskrifterna innan enheten tas i bruk för att undvika skador till följd av felaktig hantering. Behåll instruktionerna för framtida bruk.

Säkerhetsföreskrifterna återfinns på sidan 21.

### **GB** **Before switching on ...**

We wish you much pleasure with your new "img Stage Line" unit. Please read these operating instructions carefully prior to operating the unit. Thus, you will get to know all functions of the unit, operating errors will be prevented, and yourself and the unit will be protected against any damage caused by improper use. Please keep the operating instructions for later use.

The English text starts on page 7.

### **I** **Prima di accendere ...**

Vi auguriamo buon divertimento con il vostro nuovo apparecchio di "img Stage Line". Leggete attentamente le istruzioni prima di mettere in funzione l'apparecchio. Solo così potete conoscere tutte le funzionalità, evitare comandi sbagliati e proteggere voi stessi e l'apparecchio da eventuali danni in seguito ad un uso improprio. Conservate le istruzioni per poterle consultare anche in futuro.

Il testo italiano inizia a pagina 13.

### **PL** **Przed uruchomieniem ...**

Życzymy zadowolenia z nowego produktu "img Stage Line". Prosimy zapoznać się z informacjami dotyczącymi bezpieczeństwa przed użyciem urządzenia, w ten sposób zdrowie użytkownika nie będzie zagrożone, a urządzenie nie ulegnie uszkodzeniu. Instrukcję należy zachować do wglądu.

Informacje dotyczące bezpieczeństwa znajdują się na stronie 19.

### **DK** **Før du tænder ...**

Tillykke med dit nye "img Stage Line" produkt. Læs sikkerhedsanvisningerne nøje før ibrugtagning, for at beskytte Dem og enheden mod skader, der skyldes forkert brug. Gem manualen til senere brug.

Sikkerhedsanvisningerne findes på side 20.

### **FIN** **Ennen kytkemistä ...**

Toivomme Sinulle paljon miellyttäviä hetkiä uuden "img Stage Line" laitteen kanssa. Ennen laitteen käyttöä Sinua huolellisesti tutustumaan turvallisuusohjeisiin. Näin välttyt vahingoilta, joita virheelinen laitteen käyttö saattaa aiheuttaa. Ole hyvä ja säilytä käyttöohjeet myöhempää tarvetta varten.

Turvallisuusohjeet löytyvät sivulta 21.

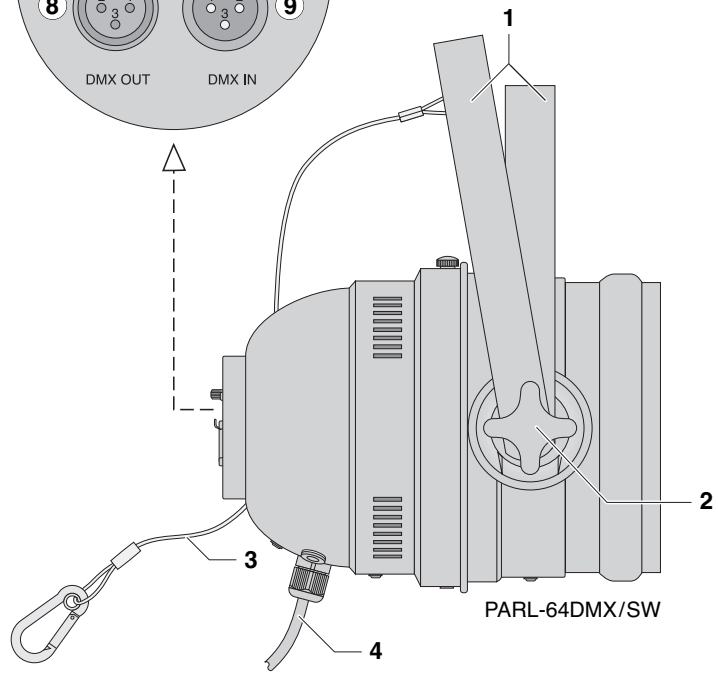
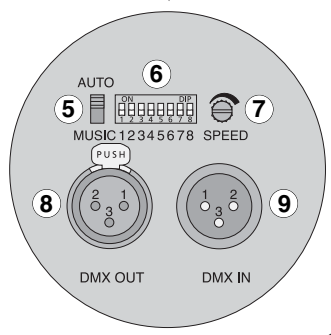
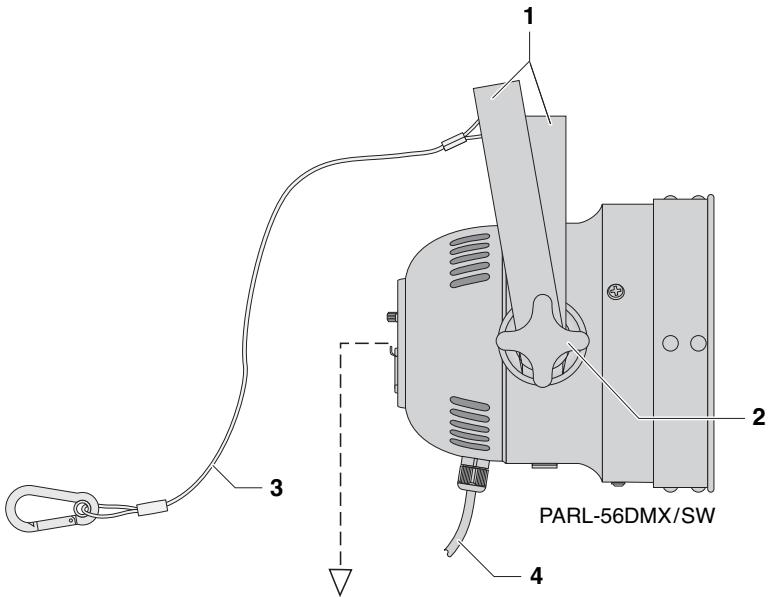

**D** Bitte klappen Sie die Seite 3 heraus. Sie sehen dann immer die beschriebenen Bedienelemente und Anschlüsse.

**A**

**CH**

## 1 Einsatzmöglichkeiten

Dieser Scheinwerfer ist für den Einsatz auf Bühnen, in Diskotheken und Partyräumen oder zu Dekorationszwecken geeignet (z. B. als Deko-Leuchte im Schaufenster oder als Effektrahler in Kombination mit einer Spiegelkugel). Er erzeugt farbiges Licht über 151 superhelle 5-mm-LEDs, die in Blau, Rot und Grün leuchten, und lässt sich in verschiedenen Modi betreiben (z. B. musikgesteuerter Farbwechsel, automatischer Farbwechsel mit einstellbarer Geschwindigkeit, manuelle Farbeinstellung mit Dimmerfunktion).

Der Scheinwerfer ist für die Steuerung über ein DMX-Lichtsteuergerät ausgelegt (5 DMX-Steuerkanäle), kann aber auch ohne Steuergerät bedient werden.

## 2 Hinweise für den sicheren Gebrauch

Der Scheinwerfer entspricht allen erforderlichen Richtlinien der EU und ist deshalb mit **CE** gekennzeichnet.

### WARNUNG



Der Scheinwerfer wird mit lebensgefährlicher Netzspannung (230 V~) versorgt. Nehmen Sie deshalb niemals selbst Eingriffe am Gerät vor und stecken Sie nichts durch die Lüftungsöffnungen! Es besteht die Gefahr eines elektrischen Schlages.

Beachten Sie auch unbedingt die folgenden Punkte:

- Verwenden Sie den Scheinwerfer nur im Innenbereich und schützen Sie ihn vor Tropf- und Spritzwasser, hoher Luftfeuchtigkeit und Hitze (zulässiger Einsatztemperaturbereich 0–40 °C).
- Nehmen Sie den Scheinwerfer nicht in Betrieb bzw. ziehen Sie sofort den Netzstecker aus der Steckdose,
  1. wenn sichtbare Schäden am Gerät oder an der Netzanschlussleitung vorhanden sind,
  2. wenn nach einem Sturz oder Ähnlichem der Verdacht auf einen Defekt besteht,
  3. wenn Funktionsstörungen auftreten.Geben Sie das Gerät in jedem Fall zur Reparatur in eine Fachwerkstatt.
- Eine beschädigte Netzanschlussleitung darf nur durch eine Fachwerkstatt ersetzt werden.
- Ziehen Sie den Netzstecker nie an der Zuleitung aus der Steckdose, fassen Sie immer am Stecker an.
- Verwenden Sie für die Reinigung nur ein trockenes, weiches Tuch, niemals Wasser oder Chemikalien.
- Wird der Scheinwerfer zweckentfremdet, nicht sicher montiert, falsch bedient oder nicht fachgerecht repariert, kann keine Haftung für daraus resultierende Sach- oder Personenschäden und keine Garantie für den Scheinwerfer übernommen werden.



Soll der Scheinwerfer endgültig aus dem Betrieb genommen werden, übergeben Sie ihn zur umweltgerechten Entsorgung einem örtlichen Recyclingbetrieb.

## 3 Aufstellung/Montage

- Platzieren Sie das Gerät immer so, dass im Betrieb eine ausreichende Luftzirkulation gewährleistet ist. Die Lüftungsöffnungen am Gehäuse dürfen auf keinen Fall abgedeckt werden (z. B. durch Vorhänge).
- Der Abstand zum angestrahlten Objekt sollte mindestens 10 cm betragen.

Der Scheinwerfer kann entweder durch Ausklappen der beiden Bügel (1) auf dem Boden aufgestellt werden oder mit einer Lichtstrahler-Halterung (C-Haken) oder einer stabilen Montageschraube über einen der Bügel montiert werden (z. B. an einer Traverse).

### WARNUNG



Der Scheinwerfer muss fachgerecht und sicher montiert werden. Wird er als schwebende Last über Personen installiert, muss er zusätzlich mit dem Fangseil (3) gegen Herabfallen gesichert werden. Haken Sie dazu das Seil an geeigneter Stelle so ein, dass der Fallweg des Scheinwerfers nicht mehr als 20 cm betragen kann.

Durch Neigen des Gehäuses den Scheinwerfer ausrichten. Sollte das Neigen zu schwer- oder zu leichtgängig sein, mit der Knebelschraube (2) die Bügelbremse etwas lösen oder fester ziehen.

## 4 Inbetriebnahme

### WARNUNG



Blicken Sie nicht direkt in die LEDs, das kann zu Augenschäden führen.

Beachten Sie, dass sehr schnelle Farbwechsel bei fotosensiblen Menschen und Epileptikern epileptische Anfälle auslösen können!

Zum Einschalten des Scheinwerfers den Stecker des Netzkabels (4) in eine Steckdose (230 V~/50 Hz) stecken, zum Ausschalten ihn wieder herausziehen.

Um einen besseren Bedienkomfort zu erhalten, ist es empfehlenswert, den Scheinwerfer an eine Steckdose anzuschließen, die sich über einen Lichtschalter ein- und ausschalten lässt.

## 5 Bedienung ohne DMX-Steuergerät

Über die Bedienelemente (5)–(7) auf der Rückseite lässt sich der Scheinwerfer auf 4 verschiedene Betriebsmodi einstellen:

- musikgesteuerter Farbwechsel
- automatischer Farbwechsel
- automatisches Farbüberblenden
- manuelle Farbeinstellung

## 5.1 Musikgesteuerter oder automatischer Farbwechsel

- 1) Alle DIP-Schalter (6) in die „Aus“-Position stellen:



- ① musikgesteuerter oder automatischer Farbwechsel
- 2) Für den musikgesteuerten Farbwechsel den Schalter AUTO/MUSIC (5) in die Position MUSIC stellen. Läuft jetzt Musik mit deutlichem Rhythmus im Bassbereich in ausreichender Lautstärke, wechselt der Scheinwerfer, gesteuert über ein internes Mikrofon, die Farbe im Takt der Musik.

Für den automatischen Farbwechsel den Schalter AUTO/MUSIC in die Position AUTO stellen und mit dem Regler SPEED (7) die Geschwindigkeit einstellen, mit der die Farben wechseln sollen.

## 5.2 Automatisches Farbüberblenden

Den DIP-Schalter 8 auf ON stellen und den DIP-Schalter 7 in die „Aus“-Position.

Mit den DIP-Schaltern 1–6 lässt sich die Geschwindigkeit, mit der zwischen den Farben überblendet wird, auswählen (je niedriger die Schalter-Nummer, desto schneller die Überblendung): Den entsprechenden DIP-Schalter 1–6 auf ON stellen, die restlichen fünf DIP-Schalter in die „Aus“-Position.



- ② automatisches Farbüberblenden mit der langsamsten Überblendgeschwindigkeit

## 5.3 Manuelle Farbeinstellung

Die DIP-Schalter 7 und 8 auf ON stellen.

Mit den restlichen DIP-Schaltern lassen sich die LEDs für Rot (Schalter 1 und 2), Grün (Schalter 3 und 4) und Blau (Schalter 5 und 6) separat anwählen und in ihrer Helligkeit einstellen – siehe dazu die folgende Abb. 3.

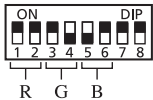

- = 0%
- = 25%
- = 50%
- = 100%

R = rot, G = grün, B = blau

- ③ Beispiel für eine manuelle Farbeinstellung:  
 rot leuchtende LEDs mit 100% Helligkeit,  
 grün leuchtende LEDs mit 25% Helligkeit,  
 blau leuchtende LEDs mit 50% Helligkeit

## 6 DMX-Steuerung

Zur Bedienung über ein Lichtsteuergerät mit DMX512-Protokoll (z. B. DMX-1440 oder DMX-120 von „img Stage Line“) verfügt der Scheinwerfer über 5 Steuerkanäle. Die Funktionen der Kanäle und die DMX-Werte finden Sie in Kap. 7.1.

## 6.1 Anschluss

Als DMX-Schnittstelle besitzt der Scheinwerfer 3-polige XLR-Anschlüsse mit folgender Kontaktbelegung: 1 = Masse, 2 = DMX-, 3 = DMX+

Zum Anschluss sollten spezielle Kabel für hohen Datenfluss verwendet werden. Die Verwendung normaler Mikrofonkabel ist nur bei einer Gesamtkabellänge bis 100 m zu empfehlen. Die besten Übertragungsergebnisse werden mit abgeschirmten Mikrofonkabeln von 2 x 0,25 mm<sup>2</sup> oder speziellen Datenübertragungskabeln erreicht. Bei Leitungslängen ab 150 m wird das Zwischenschalten eines DMX-Aufholverstärkers empfohlen (z. B. SR-103DMX von „img Stage Line“).

- 1) Den Eingang DMX IN (9) mit dem DMX-Ausgang des Lichtsteuergerätes verbinden.
- 2) Den Ausgang DMX OUT (8) mit dem DMX-Eingang des nächsten DMX-gesteuerten Gerätes verbinden. Dessen Ausgang wieder mit dem Eingang des nachfolgenden Gerätes verbinden usw., bis alle zu steuernden Geräte angeschlossen sind.

Die Buchse besitzt eine Verriegelung. Zum Herausziehen des Steckers den PUSH-Hebel drücken.

- 3) Den DMX-Ausgang des letzten DMX-gesteuerten Gerätes der Kette mit einem 120-Ω-Widerstand (>0,3 W) abschließen: An die Pins 2 und 3 eines XLR-Steckers den Widerstand anlöten und den Stecker in den DMX-Ausgang stecken oder einen entsprechenden Abschlussstecker (z. B. DLT-123 von „img Stage Line“) verwenden.

## 6.2 Einstellungen am Scheinwerfer

- 1) Den Schalter AUTO/MUSIC (5) in die Position MUSIC stellen.
- 2) Über die DIP-Schalter 1–7 (6) die Startadresse (d. h. die Adresse, die für die Steuerung des 1. Kanals des Scheinwerfers vorgesehen ist) als Binärzahl einstellen. Den DIP-Schalter 8 in die „Aus“-Position stellen.

Die Startadresse ergibt sich durch die Addition der Stellenwerte der DIP-Schalter, die auf ON gestellt sind, z. B.



- ④ DMX-Startadresse 1: Schalter Nr. 1 auf ON



- ⑤ DMX-Startadresse 13 (= 8 + 4 + 1): Schalter Nr. 4, Nr. 3 und Nr. 1 auf ON

Immer vom größtmöglichen Stellenwert ausgehen und die kleineren Werte absteigend dazuaddieren.

Nach dem Einstellen der Startadresse sind die Kanäle 2–5 den darauf folgenden Adressen zugeordnet (z. B. bei Startadresse 13 für Kanal 1: Adresse 14 für Kanal 2, Adresse 15 für Kanal 3, Adresse 16 für Kanal 4, Adresse 17 für Kanal 5).

## **D** 7 Technische Daten

- A** Stromversorgung: . . . . . 230 V~/50 Hz  
**CH** Leistungsaufnahme: . . . 20 VA  
Leuchtmittel: . . . . . 151 superhelle 5-mm-LEDs  
Abstrahlwinkel: . . . . . 30°  
Einsatztemperatur: . . . . 0–40 °C  
Abmessungen, Gewicht:  
PARL-56DMX/...: . . . Ø 190 mm × 210 mm, 1,8 kg  
PARL-64DMX/...: . . . Ø 220 mm × 280 mm, 2,7 kg

### 7.1 Belegung der DMX-Kanäle

| DMX-Wert  | Funktion   |
|---|--|
| <b>KANAL 1: Betriebsmodi 1 – 4</b>                              |  |
| 0 – 63  | Modus 1: manuelle Farbeinstellung über die Helligkeit der RGB-LEDs<br>Helligkeit der rot leuchtenden LEDs (R) über Kanal 2 einstellbar<br>Helligkeit der grün leuchtenden LEDs (G) über Kanal 3 einstellbar<br>Helligkeit der blau leuchtenden LEDs (B) über Kanal 4 einstellbar |
| 64 – 127  | Modus 2: automatisches Überblenden zwischen 7 Farben<br>Überblendgeschwindigkeit über Kanal 2 einstellbar  |
| 128 – 191   | Modus 3: automatischer Wechsel zwischen 7 Farben<br>Geschwindigkeit für den Farbwechsel über Kanal 2 einstellbar   |
| 192 – 255   | Modus 4: automatischer Wechsel zwischen Rot, Grün und Blau<br>Geschwindigkeit für den Farbwechsel über Kanal 2 einstellbar   |
| <b>KANAL 2: Rot, Geschwindigkeit für die Betriebsmodi 2 – 4</b> |  |
| 0 – 255   | wenn Modus 1 eingestellt ist (DMX-Wert 0 – 63 für Kanal 1):<br>0 % → 100 % Helligkeit der rot leuchtenden LEDs   |
| 0<br>1 – 255  | wenn Modus 2, 3 oder 4 eingestellt ist (DMX-Wert 64 – 255 für Kanal 1):<br>min. Geschwindigkeit<br>max. Geschwindigkeit → min. Geschwindigkeit   |
| <b>KANAL 3: Grün</b>  |  |
| 0 – 255   | wenn Modus 1 eingestellt ist (DMX-Wert 0 – 63 für Kanal 1):<br>0 % → 100 % Helligkeit der grün leuchtenden LEDs  |
| <b>KANAL 4: Blau</b>  |  |
| 0 – 255   | wenn Modus 1 eingestellt ist (DMX-Wert 0 – 63 für Kanal 1):<br>0 % → 100 % Helligkeit der blau leuchtenden LEDs  |
| <b>KANAL 5: schneller Farbwechsel, Musiksteuerung</b>           |  |
| 0 – 10  | keine Funktion   |
| 11 – 100  | schneller Farbwechsel Rot/Grün/Blau*<br>max. Geschwindigkeit (DMX-Wert 11) → min. Geschwindigkeit (DMX-Wert 100)   |
| 101 – 150   | keine Funktion   |
| 151 – 255   | musikgesteuerter Farbwechsel über das integrierte Mikrofon*<br>max. Empfindlichkeit (DMX-Wert 151) → min. Empfindlichkeit (DMX-Wert 255)   |

\* Ist Kanal 5 auf Farbwechsel oder Musiksteuerung eingestellt, sind alle Einstellungen der Kanäle 1 – 4 deaktiviert.

Änderungen vorbehalten. 

*Diese Bedienungsanleitung ist urheberrechtlich für MONACOR® INTERNATIONAL GmbH & Co. KG geschützt.  
Eine Reproduktion für eigene kommerzielle Zwecke – auch auszugsweise – ist untersagt.*

Please unfold page 3. There you will find the operating elements and connections described.

## 1 Applications

This spotlight is suited for applications on stage, in discothèques and party rooms or for decoration purposes (e. g. as a decorative light in shop windows or as an effect spot in combination with a mirror ball). It generates coloured light via 151 extra bright 5 mm LEDs in blue, red, and green and can be operated in different modes (e. g. music-controlled change of colour, automatic change of colour with adjustable speed, manual colour adjustment with dimming feature).

The spotlight is designed for control via a DMX light controller (5 DMX control channels), however, it can also be operated without a controller.

## 2 Safety Notes

The spotlight corresponds to all required directives of the EU and is therefore marked with  $\text{CE}$ .

**WARNING** The spotlight is supplied with hazardous mains voltage (230 V~). Leave servicing to skilled personnel only and do not insert anything through the air vents, otherwise you will risk an electric shock!



Please observe the following items in any case:

- The spotlight is suitable for indoor use only. Protect it against dripping water and splash water, high air humidity, and heat (admissible ambient temperature range 0–40 °C).
- Do not operate the spotlight or immediately disconnect the mains plug from the mains socket
  1. in case of visible damage to the unit or to the mains cable,
  2. if a defect might have occurred after the unit was dropped or suffered a similar accident,
  3. if malfunctions occur.In any case the unit must be repaired by skilled personnel.
- A damaged mains cable must be replaced by skilled personnel only.
- Never pull the mains cable for disconnecting the mains plug from the mains socket, always seize the plug.
- For cleaning only use a dry, soft cloth, never use chemicals or water.
- No guarantee claims for the spotlight and no liability for any resulting personal damage or material damage will be accepted if the spotlight is used for other purposes than originally intended, if it is not safely mounted or correctly operated, or not repaired in an expert way.

### • Important for U. K. Customers!

The wires in this mains lead are coloured in accordance with the following code:  
green/yellow = earth, blue = neutral, brown = live.

As the colours of the wires in the mains lead of this appliance may not correspond with the coloured markings identifying the terminals in your plug, proceed as follows:

1. The wire which is coloured green and yellow must be connected to the terminal in the plug which is marked with the letter E or by the earth symbol  $\perp$ , or coloured green or green and yellow.
2. The wire which is coloured blue must be connected to the terminal which is marked with the letter N or coloured black.
3. The wire which is coloured brown must be connected to the terminal which is marked with the letter L or coloured red.

**WARNING – This appliance must be earthed.**



If the unit is to be put out of operation definitively, take it to a local recycling plant for a disposal which is not harmful to the environment.

## 3 Setting Up/Mounting

- Always place the spotlight in such a way that a sufficient air circulation is ensured during operation. Never cover the air vents of the housing (e. g. by curtains).
- The minimum distance to the illuminated object should be 10 cm.

Either set up the spotlight on the floor by unfolding the two brackets (1) or mount it with a support for lighting units (C-hook) or a stable mounting screw via one of the brackets (e. g. on a cross arm).

**WARNING** Mount the spotlight safely and expertly. If it is installed as a suspended load above persons, additionally secure it with the safety rope (3) from falling down. For this purpose, fasten the hook at a suitable position so that the maximum fall of the spotlight will not exceed 20 cm.



Adjust the spotlight by inclining the housing. If inclining is too easy or too hard, use the knob screw (2) to slightly release or tighten the locking mechanism of the bracket.

## 4 Setting the Spotlight into Operation

**WARNING** Never look directly into the LEDs; this may cause eye damage.  
Very fast colour changes may trigger epileptic seizures with photosensitive persons and persons with epilepsy!

To switch on the spotlight, connect the plug of the mains cable (4) to a socket (230 V~/50 Hz); to switch it off, disconnect it. For a more convenient operation, it is recommended to connect the spotlight to a mains socket which is switched on and off via a light switch.

## 5 Operation without DMX Controller

Via the operating elements (5)–(7) on the rear side, the spotlight can be adjusted to 4 different operating modes:

- music-controlled change of colour
- automatic change of colour
- automatic colour fading
- manual colour adjustment

### 5.1 Music-controlled or automatic change of colour

- 1) Set all DIP switches (6) to the off position:



- ① music-controlled or automatic change of colour

- 2) For music-controlled change of colour, set the switch AUTO/MUSIC (5) to the position MUSIC. When music with notable rhythm in the bass range is played at a sufficient volume, the spotlight, controlled via an internal microphone, will change its colour to the beat of the music.

For automatic change of colour, set the switch AUTO/MUSIC to the position AUTO and adjust the speed for the change of colour with the control SPEED (7).

### 5.2 Automatic colour fading

Set the DIP switch 8 to ON and the DIP switch 7 to the off position.

With the DIP switches 1–6, select the speed for colour fading (the lower the switch number, the faster the fading): Set the corresponding DIP switch 1–6 to ON, the other five DIP switches to the off position.



- ② automatic colour fading at the lowest fading speed

### 5.3 Manual colour adjustment

Set the DIP switches 7 and 8 to ON.

With the other DIP switches, select the LEDs for red (switches 1 and 2), green (switches 3 and 4), and blue (switches 5 and 6) separately and adjust their brightness – see fig. 3 below.



- = 0%
- = 25%
- = 50%
- = 100%

R = red, G = green, B = blue

- ③ Example for manual colour adjustment:  
red LEDs with 100% brightness,  
green LEDs with 25% brightness,  
blue LEDs with 50% brightness

## 6 DMX Control

For operation via a light controller with DMX512 protocol (e. g. DMX-1440 or DMX-120 by "img Stage Line"), the spotlight is equipped with 5 control channels. The functions of these channels and the DMX values can be found in chapter 7.1.

### 6.1 Connection

As a DMX interface, the spotlight is provided with 3-pole XLR connections with the following pin configuration:

1 = ground, 2 = DMX–, 3 = DMX+

For connection, special cables for high data flow should be used. The use of standard microphone cables can only be recommended for a total cable length of up to 100 m. The best transmission results are obtained with screened microphone cables of 2 x 0.25 mm<sup>2</sup> or special data transmission cables. For cable lengths exceeding 150 m it is recommended to insert a DMX level matching amplifier (e. g. SR-103DMX from "img Stage Line").

- 1) Connect the input DMX IN (9) to the DMX output of the light controller.
- 2) Connect the output DMX OUT (8) to the DMX input of the next unit controlled by DMX. Connect its output again to the input of the following unit, etc. until all units to be controlled have been connected. The jack has a latching. To remove the plug, press the PUSH lever.
- 3) Terminate the DMX output of the last unit controlled by DMX in the chain with a 120 Ω resistor (>0.3 W): Solder the resistor to the pins 2 and 3 of an XLR plug and connect the plug to the DMX output or use a corresponding terminating plug (e. g. DLT-123 from "img Stage Line").

### 6.2 Adjustments on the spotlight

- 1) Set the switch AUTO/MUSIC (5) to the position MUSIC.
- 2) Via the DIP switches 1–7 (6), adjust the start address (i. e. the address provided for control of the first channel of the spotlight) as a binary number. Set the DIP switch 8 to the off position.

The start address will result from adding the place values of the DIP switches set to ON, e. g.



- ④ DMX start address 1: switch No. 1 set to ON



- ⑤ DMX start address 13 (= 8 + 4 + 1):  
switches No. 4, No. 3, and No. 1 set to ON



Always start from the highest possible place value and add the lower values in descending order.

After adjusting the start address, the channels 2–5 are assigned to the following addresses (e. g. in case of start address 13 for channel 1: address 14 for channel 2, address 15 for channel 3, address 16 for channel 4, address 17 for channel 5).

## 7 Specifications

Power supply: . . . . . 230 V~/50 Hz

Power consumption: . . 20 VA

Lamp: . . . . . 151 extra bright 5 mm LEDs

Illumination angle: . . 30°

Ambient temperature: . 0–40 °C

Dimensions, weight

PARL-56DMX/...: . . Ø 190 mm × 210 mm, 1.8 kg

PARL-64DMX/...: . . Ø 220 mm × 280 mm, 2.7 kg

### 7.1 Configuration of the DMX channels

| DMX value  | Function  |
|--|---|
| <b>CHANNEL 1: Operating modes 1–4</b>                    |   |
| 0–63   | mode 1: manual colour adjustment via the brightness of the RGB LEDs<br>brightness of the red LEDs (R) adjustable via channel 2<br>brightness of the green LEDs (G) adjustable via channel 3<br>brightness of the blue LEDs (B) adjustable via channel 4 |
| 64–127   | mode 2: automatic fading between 7 colours<br>fading speed adjustable via channel 2   |
| 128–191  | mode 3: automatic change between 7 colours<br>speed for change of colour adjustable via channel 2   |
| 192–255  | mode 4: automatic change between red, green, and blue<br>speed for change of colour adjustable via channel 2  |
| <b>CHANNEL 2: Red, speed for the operating modes 2–4</b> |   |
| 0–255  | with mode 1 adjusted (DMX values 0–63 for channel 1):<br>0% → 100% brightness of the red LEDs   |
| 0<br>1–255   | with mode 2, 3, or 4 adjusted (DMX values 64–255 for channel 1):<br>min. speed<br>max. speed → min. speed   |
| <b>CHANNEL 3: Green</b>                                  |   |
| 0–255  | with mode 1 adjusted (DMX values 0–63 for channel 1):<br>0% → 100% brightness of the green LEDs   |
| <b>CHANNEL 4: Blue</b>                                   |   |
| 0–255  | with mode 1 adjusted (DMX values 0–63 for channel 1):<br>0% → 100% brightness of the blue LEDs  |
| <b>CHANNEL 5: Fast change of colour, music control</b>   |   |
| 0–10   | no function   |
| 11–100   | fast change of colour red/green/blue*<br>max. speed (DMX value 11) → min. speed (DMX value 100)   |
| 101–150  | no function   |
| 151–255  | music-controlled change of colour via the integrated microphone*<br>max. sensitivity (DMX value 151) → min. sensitivity (DMX value 255)   |

\* If channel 5 is adjusted to change of colour or music control, all adjustments of channels 1–4 will be deactivated.

Subject to technical modification.



**F** Ouvrez le présent livret page 3 de manière à visualiser les éléments et branchements

**B**

**CH**

## 1 Possibilités d'utilisation

Ce projecteur est adapté pour une utilisation sur scène, en discothèque et dans des salles de fêtes ou pour décorer (par exemple comme lampe de décoration dans une vitrine ou comme projecteur d'effets combiné avec une boule à facettes). Il produit une lumière de couleur via les 151 LEDs 5 mm très claires qui brillent en bleu, rouge et vert ; il peut fonctionner sous plusieurs modes différents (changement de couleurs géré par la musique, changement automatique de couleurs avec vitesse réglable ou réglage manuel des couleurs avec fonction dimmer).

Le projecteur est configuré pour une gestion via un contrôleur DMX (5 canaux de fonction DMX) mais il peut également être utilisé sans contrôleur.

## 2 Conseils d'utilisation et de sécurité

Ce projecteur répond à toutes les directives nécessaires de l'Union Européenne et porte donc le symbole **CE**.

**AVERTISSEMENT** Le projecteur est alimenté par une tension dangereuse 230 V~. Ne touchez jamais l'intérieur de l'appareil et ne faites rien tomber dans les ouïes de ventilation ! Risque de décharge électrique.



Respectez scrupuleusement les points suivants :

- L'appareil n'est conçu que pour une utilisation en intérieur. Protégez-le de tout type de projections d'eau, des éclaboussures, d'une humidité élevée et de la chaleur (plage de température de fonctionnement autorisée : 0 – 40 °C).
- Ne le faites jamais fonctionner et débranchez-le immédiatement lorsque :
  1. des dommages sur l'appareil ou sur le cordon secteur apparaissent.
  2. après une chute ou accident similaire, vous avez un doute au sujet de l'état de l'appareil.
  3. des dysfonctionnements apparaissent.Dans tous les cas, les dommages doivent être réparés par un technicien spécialisé.
- Tout cordon secteur endommagé ne doit être remplacé que par un technicien spécialisé.
- Ne débranchez jamais l'appareil en tirant sur le cordon secteur ; retirez toujours le cordon secteur en tirant la fiche.
- Pour nettoyer l'appareil, utilisez uniquement un chiffon sec et doux, en aucun cas de produits chimiques ou d'eau.
- Nous déclinons toute responsabilité en cas de dommages corporels ou matériels résultants si le projecteur est utilisé dans un but autre que celui pour lequel il a été conçu, s'il n'est pas monté de manière sûre, correctement utilisé ou s'il n'est pas réparé par

une personne habilitée ; de même, la garantie deviendrait caduque.



Lorsque l'appareil est définitivement retiré du service, vous devez le déposer dans une usine de recyclage de proximité pour contribuer à son élimination non polluante.

## 3 Positionnement/Montage

- Placez toujours l'appareil de telle sorte qu'une circulation d'air suffisante soit assurée pendant le fonctionnement. Les ouïes de ventilation sur le boîtier ne doivent en aucun cas être obturées (p. ex. par des rideaux).
- La distance avec l'objet à éclairer devrait être de 10 cm au moins.

Le projecteur peut être posé sur le sol en dépliant les deux étriers (1) ou monté avec un support pour projecteur (crochet C) ou avec une vis de montage solide via un des étriers (par exemple sur une traverse).

### AVERTISSEMENT



Le projecteur doit être monté de manière professionnelle et sûre. S'il doit être installé au-dessus de personnes comme charge suspendue, il doit en plus être assuré contre toute chute par la corde de sécurité (3). Accrochez la corde à l'endroit voulu de telle sorte que la chute du projecteur ne puisse pas excéder 20 cm.

En orientant le boîtier, orientez le projecteur. Si le mouvement est trop difficile ou trop facile, desserrez ou resserrez un peu le verrouillage de l'étrier avec la vis (2).

## 4 Fonctionnement

### AVERTISSEMENT



Ne regardez jamais directement les LEDs, cela pourrait engendrer des troubles de la vue. Des changements très rapides de couleurs peuvent déclencher des crises d'épilepsie chez les personnes photosensibles ou épileptiques !

Pour allumer le projecteur, reliez la fiche du cordon secteur (4) à une prise secteur 230 V~/50 Hz ; pour éteindre le projecteur, débranchez-le du secteur.

Pour un meilleur confort d'utilisation, il est recommandé de relier l'appareil à une prise secteur pouvant être allumée et éteinte via un interrupteur.

## 5 Utilisation sans contrôleur DMX

On peut régler le projecteur sur 4 modes de fonctionnement différents via les fonctions (5) à (7) sur la face arrière :

- changement de couleurs géré par la musique
- changement de couleurs automatique
- fondu enchaîné automatique des couleurs
- réglage manuel des couleurs

## 5.1 Changement de couleurs géré par la musique ou automatique

- 1) Mettez tous les interrupteurs DIP (6) sur la position d'arrêt.



- ① changement de couleurs géré par la musique ou automatique

- 2) Pour un changement de couleurs géré par la musique, mettez le sélecteur AUTO/MUSIC (5) sur la position MUSIC. Si la musique est diffusée à un rythme distinct dans la plage des graves à un volume suffisant, le projecteur, géré via un microphone interne, change la couleur au rythme de la musique.

Pour le changement automatique de couleurs, mettez le sélecteur AUTO/MUSIC sur la position AUTO et avec le réglage SPEED (7), réglez la vitesse avec laquelle les couleurs doivent changer.

## 5.2 Fondu enchaîné automatique des couleurs

Mettez l'interrupteur DIP 8 sur ON et l'interrupteur DIP 7 sur la position d'arrêt.

Avec les interrupteurs DIP 1 à 6, on peut sélectionner la vitesse avec laquelle le fondu enchaîné entre les couleurs s'effectue (plus le numéro de l'interrupteur est petit, plus la vitesse de transition est rapide) : mettez l'interrupteur DIP correspondant 1 à 6 sur ON, laissez les autres sur la position d'arrêt.



- ② fondu enchaîné automatique des couleurs avec la vitesse de transition la plus lente

## 5.3 Réglage manuel des couleurs

Mettez les interrupteurs DIP 7 et 8 sur ON.

Avec les autres interrupteurs DIP, on peut sélectionner séparément les LEDs pour rouge (interrupteurs 1 et 2), vert (interrupteurs 3 et 4) et bleu (interrupteurs 5 et 6) et régler leur luminosité. Voir schéma 3 suivant :



- = 0%
- = 25%
- = 50%
- = 100%

R = rouge, G = vert, B = bleu

- ③ exemple de réglage manuel de couleurs :  
LEDs rouges avec luminosité 100%,  
LEDs vertes avec luminosité 25%,  
LEDs bleues avec luminosité 50%

## 6 Gestion DMX

Pour utiliser le projecteur via un contrôleur avec protocole DMX512 (p. ex. DMX-1440 de "img Stage Line"),

le projecteur dispose de 5 canaux de commande. Vous trouverez dans le chapitre 7.1 les fonctions des canaux et les valeurs DMX.



### 6.1 Branchement

Comme interface DMX, le projecteur possède des branchements XLR 3 pôles avec la configuration suivante : 1 = masse, 2 = DMX-, 3 = DMX+

Pour le branchement, il est recommandé d'utiliser des câbles spécifiques pour des flots importants de données. L'emploi de câbles micro usuels ne peut être recommandé que pour des longueurs de câble de 100 m maximum. Les meilleurs résultats de transmission sont obtenus avec des câbles micro blindés de section 2 x 0,25 mm<sup>2</sup> ou avec des câbles spécifiques pour la transmission de données. Pour des longueurs de liaison à partir de 150 m, il est recommandé d'insérer un amplificateur DMX de signal (par exemple SR-103DMX de "img Stage Line").

- 1) Reliez l'entrée DMX IN (9) à la sortie DMX du contrôleur.
- 2) Reliez la sortie DMX OUT (8) à l'entrée DMX du prochain appareil géré par DMX. Reliez ensuite la sortie de ce dernier à l'entrée de l'appareil suivant jusqu'à ce que tous les appareils à gérer soient branchés.

La prise de sortie possède un verrouillage. Pour la déverrouiller, enfoncez le levier PUSH.

- 3) Terminez la sortie DMX du dernier appareil géré par DMX de la chaîne avec une résistance 120 Ω (>0,3 W) : soudez aux pins 2 et 3 d'une fiche XLR la résistance et branchez la fiche dans la sortie DMX ou utilisez un bouchon correspondant (par exemple DLT-123 de "img Stage Line").

### 6.2 Réglages sur le projecteur

- 1) Mettez le sélecteur AUTO/MUSIC (5) sur la position MUSIC.
- 2) Via les interrupteurs DIP 1 à 7 (6), réglez l'adresse de démarrage (c'est-à-dire l'adresse prévue pour le contrôle du canal 1 du projecteur) sous forme de chiffre binaire. Mettez l'interrupteur DIP 8 sur la position d'arrêt.

L'adresse de démarrage s'obtient en additionnant les valeurs de position des interrupteurs DIP, réglés sur ON, p. ex. :



- ← N°. interrupteur DIP
- 1 2 4 8 16 32 64 ← Valeurs

- ④ adresse de démarrage DMX 1 : interrupteur no. 1 sur ON



- ← N°. interrupteur DIP
- 1 2 4 8 16 32 64 ← Valeurs

- ⑤ adresse de démarrage DMX 13 (= 8 + 4 + 1) : interrupteurs no. 4, no. 3 et no. 1 sur ON

Partez toujours de la valeur la plus grande possible et ajoutez, par ordre décroissant les valeurs plus petites.

- F** Une fois l'adresse de démarrage réglée, les canaux 2 à 5 sont attribués comme suit aux adresses suivantes, par exemple adresse de démarrage 13 pour le canal 1 :
- B** Adresse 14 pour canal 2
- CH** Adresse 15 pour canal 3
- Adresse 16 pour canal 4
- Adresse 17 pour canal 5

## 7 Caractéristiques techniques

- Alimentation : . . . . . 230 V~/50 Hz
- Consommation : . . . . . 20 VA
- Lampe : . . . . . 151 LEDs 5 mm très claires
- Angle de rayonnement : 30°
- Température fonc. : . . . 0 – 40 °C
- Dimensions, poids :
  - PARL-56DMX/... : . . Ø 190 mm × 210 mm, 1,8 kg
  - PARL-64DMX/... : . . Ø 220 mm × 280 mm, 2,7 kg

### 7.1 Configuration des canaux DMX

| Valeur DMX  | Fonction  |
|---|---|
| <b>CANAL 1 : Modes de fonctionnement 1 – 4</b>                          |   |
| 0 – 63  | Mode 1 : réglage manuel des couleurs via la luminosité des LEDs RVB<br>Luminosité des LEDs brillant en rouge (R) réglable via canal 2<br>Luminosité des LEDs brillant en vert (V) réglable via canal 3<br>Luminosité des LEDs brillant en bleu (B) réglable via canal 4 |
| 64 – 127  | Mode 2 : fondu enchaîné automatique entre 7 couleurs<br>Vitesse fondu enchaîné réglable via canal 2   |
| 128 – 191   | Mode 3 : changement automatique entre 7 couleurs<br>Vitesse pour le changement de couleurs réglable via canal 2   |
| 192 – 255   | Mode 4 : changement automatique entre rouge, vert et bleu<br>Vitesse pour le changement de couleurs réglable via canal 2  |
| <b>CANAL 2 : Rouge, vitesse pour les modes 2 à 4</b>                    |   |
| 0 – 255   | Si le mode 1 est réglé (valeur DMX 0 – 63 pour canal 1) :<br>0 % → 100 % luminosité des LEDs brillant en rouge  |
| 0<br>1 – 255  | Si le mode 2, 3 ou 4 est réglé (valeur DMX 64 – 255 pour canal 1) :<br>vitesse minimale<br>vitesse maximale → vitesse minimale  |
| <b>CANAL 3 : Vert</b>   |   |
| 0 – 255   | Si le mode 1 est réglé (valeur DMX 0 – 63 pour canal 1) :<br>0 % → 100 % luminosité des LEDs brillant en vert   |
| <b>CANAL 4 : Bleu</b>   |   |
| 0 – 255   | Si le mode 1 est réglé (valeur DMX 0 – 63 pour canal 1) :<br>0 % → 100 % luminosité des LEDs brillant en bleu   |
| <b>CANAL 5 : Changement rapide des couleurs, gestion par la musique</b> |   |
| 0 – 10  | Aucune fonction   |
| 11 – 100  | Changement rapide des couleurs Rouge/Vert/Bleu*<br>vitesse max. (valeur DMX 11) → vitesse min. (valeur DMX 100)   |
| 101 – 150   | Aucune fonction   |
| 151 – 255   | Changement de couleurs géré par la musique via le micro intégré*<br>sensitivité max. (valeur DMX 151) →sensitivité min. (valeur DMX 255)  |

\* Si le canal 5 est réglé sur le changement de couleurs ou la gestion par la musique, tous les réglages des canaux 1 à 4 sont désactivés.

Tout droit de modification réservé.



Notice d'utilisation protégée par le copyright de MONACOR® INTERNATIONAL GmbH & Co. KG. Toute reproduction même partielle à des fins commerciales est interdite.

**Vi preghiamo di aprire completamente la pagina 3. Così vedrete sempre gli elementi di comando e i collegamenti descritti.**



Se si desidera eliminare il faretto definitivamente, consegnarlo per lo smaltimento ad un'istituzione locale per il riciclaggio.

1

## 1 Possibilità d'impiego

Questo faretto è adatto per l'impiego sul palcoscenico, in discoteche e per party oppure per scopi decorativi (p. es. in vetrine o per creare effetti insieme ad una palla a sfera). Con i suoi 151 LED superluminosi di 5 mm dei colori blu, rosso e verde crea una luce colorata. Può essere pilotato in varie modalità differenti (p. es. cambio colori comandato dalla musica, cambio colori automatico con velocità variabile, impostazione manuale dei colori con dimmer).

Il faretto è previsto per il comando tramite un'unità di comando DMX (5 canali DMX di comando), ma può funzionare anche senza tale unità.

## 2 Avvertenze di sicurezza

Il faretto è conforme a tutte le direttive richieste dell'UE e pertanto porta la sigla **CE**.

### AVVERTIMENTO



Il faretto è alimentato con pericolosa tensione di rete (230 V~). Non intervenire mai al suo interno e non inserire niente nelle fessure di aerazione! Esiste il pericolo di una scarica elettrica.

Si devono osservare assolutamente anche i seguenti punti:

- Far funzionare il faretto solo all'interno di locali e proteggerlo dall'acqua gocciolante e dagli spruzzi d'acqua, da alta umidità dell'aria e dal calore (temperatura d'impiego ammessa fra 0 e 40 °C).
- Non mettere in funzione il faretto o staccare subito la spina dalla presa di rete se:
  1. l'apparecchio o il cavo rete presentano dei danni visibili;
  2. dopo una caduta o dopo eventi simili sussiste il sospetto di un difetto;
  3. l'apparecchio non funziona correttamente.Per la riparazione rivolgersi sempre ad un'officina competente.
- Il cavo rete, se danneggiato, deve essere sostituito solo da un laboratorio autorizzato.
- Staccare il cavo rete afferrando la spina, senza tirare il cavo.
- Per la pulizia usare solo un panno morbido, asciutto; non impiegare in nessun caso prodotti chimici o acqua.
- Nel caso d'uso improprio, di montaggio insicuro, d'impiego scorretto o di riparazione non a regola d'arte del faretto, non si assume nessuna responsabilità per eventuali danni consequenziali a persone o a cose e non si assume nessuna garanzia per il faretto.

## 3 Collocazione/Montaggio

- Posizionare l'apparecchio sempre in modo tale che durante il funzionamento sia garantita una circolazione sufficiente dell'aria. Le aperture di aerazione del contenitore non devono essere coperte in nessun caso (p. es. da tende).
- La distanza dall'oggetto irradiato dovrebbe essere non inferiore a 10 cm.

Il faretto può essere collocato sul pavimento aprendo le due staffe (1) oppure lo si può montare (p. es. ad una traversa) con una delle staffe, servendosi di un supporto per fari (gancio a C) oppure per mezzo di una robusta vite di montaggio.

### AVVERTIMENTO



Il faretto deve essere montato a regola d'arte e in modo sicuro. Se viene installato in modo sospeso sopra delle persone deve essere assicurato in più dalla caduta per mezzo della fune di trattenuta (3). A tale scopo agganciare la fune in un punto adatto in modo tale che la caduta del faretto non possa superare i 20 cm.

Orientare il faretto inclinando il contenitore. Se tale movimento è troppo faticoso o troppo facile, allentare o stringere leggermente la vite ad alette (2) del freno della staffa.

## 4 Funzionamento

### AVVERTIMENTO



Non guardare mai direttamente nei LED per escludere danni agli occhi.

I cambi colori molto rapidi possono generare nelle persone fotosensibili e epilettici degli attacchi di epilessia!

Per accendere il faretto inserire la spina del cavo rete (4) in una presa di rete (230 V~/50 Hz) e per spegnere il faretto, staccare la spina dalla presa di rete.

Per maggiore comodità conviene collegare il faretto con una presa comandata da un interruttore di luce.

## 5 Funzionamento senza unità DMX di comando

Per mezzo dei quattro elementi di comando (5) – (7) sul retro si possono impostare 4 differenti modalità di funzionamento per il faretto:



- cambio colori comandato dalla musica
- cambio colori automatico
- dissolvenza automatica dei colori
- impostazione manuale dei colori

### 5.1 Cambio colori comandato dalla musica o automatico

1) Portare tutti i dip-switch (6) in posizione "OFF":



- ① Cambio colori comandato dalla musica o automatico
- 2) Per il cambio colori comandato dalla musica, portare l'interruttore AUTO/MUSIC (5) in posizione MUSIC. Se c'è la musica con un ritmo ben distinto nei bassi e con volume sufficiente, il faretto cambia colore, attraverso un microfono interno, nel ritmo delle musica.

Per il cambio colori automatico portare l'interruttore AUTO/MUSIC in posizione AUTO e con il regolatore SPEED (7) impostare la velocità con cui devono cambiare i colori.

### 5.2 Dissolvenza automatica dei colori

Portare il dip-switch 8 su ON e il dip-switch 7 in posizione "OFF".

Con i dip-switch 1–6 si può scegliere la velocità di dissolvenza fra i colori (più è basso il numero dello switch, più è veloce la dissolvenza): mettere il dip-switch interessato 1–6 su ON e gli altri cinque so "OFF".



- ② Dissolvenza automatica dei colori con la velocità più bassa

### 5.3 Impostazione manuale dei colori

Portare i dip-switch 7 e 8 su ON.

Con i dip-switch rimanenti si possono scegliere, separatamente, i LED per rosso (switch 1 e 2), verde (switch 3 e 4) e blu (switch 5 e 6) e impostare la loro luminosità – vedi fig. 3.



R = rosso, G = verde, B = blu

- ③ Esempio per l'impostazione manuale dei colori:  
 LED rossi con luminosità al 100%,  
 LED verdi con luminosità al 25%,  
 LED blu con luminosità al 50%

## 6 Comando DMX

Per comandare il faretto per mezzo di un'unità di comando luce con protocollo DX512 (p. es. DMX-1440 o DMX-120 di "img Stage Line") sono presenti 5 canali di comando. Le funzioni dei canali e i valori DMX si trovano nel cap. 7.1.

## 6.1 Collegamento

Come interfaccia DMX, il faretto dispone di contatti XLR a 3 poli collegati come segue:

1 = massa, 2 = DMX-, 3 = DMX+

Per il collegamento si dovrebbero usare cavi per un alto flusso di dati. L'impiego di normali cavi per microfoni è consigliabile solo per una lunghezza complessiva dei cavi fino a 100 m. I migliori risultati di trasmissione si ottengono con cavi schermati per microfoni di 2 x 0,25 mm<sup>2</sup> oppure con cavi speciali per la trasmissione dati. Nel caso di lunghezze oltre i 150 m è consigliabile l'inserimento di un amplificatore (p. es. SR-103DMX di "img Stage Line").

- 1) Collegare l'ingresso DMX IN (9) con l'uscita DMX dell'unità di comando luce.
- 2) Collegare l'uscita DMX OUT (8) con l'ingresso DMX dell'apparecchio successivo comandato DMX, l'uscita di quest'ultimo con l'ingresso dell'apparecchio successivo e via dicendo finché tutti gli apparecchi da comandare sono collegati.  
 La presa d'uscita DMX è equipaggiata con un dispositivo di blocco. Per sfilare il connettore premere la levetta PUSH.
- 3) Terminare con una resistenza di 120 Ω (>0,3W) l'uscita DMX dell'ultimo apparecchio comandato DMX della catena: saldare la resistenza ai pin 2 e 3 di un connettore XLR e inserire il connettore nell'uscita DMX oppure usare un adattatore adeguato (p. es. DLT-123 di "img Stage Line").

## 6.2 Impostazioni sul faretto

- 1) Portare l'interruttore AUTO/MUSIC (5) in posizione MUSIC.
- 2) Con i dip-switch 1–7 (6) impostare l'indirizzo di start (cioè l'indirizzo previsto per comandare il 1. canale del faretto) come numero binario. Portare il dip-switch 8 in posizione "OFF".

L'indirizzo di start si ottiene aggiungendo i valori dei dip-switch messi su ON, p. es.



- ④ Indirizzo DMX di start 1: Switch n. 1 su ON

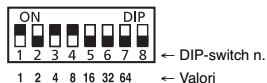

- ⑤ Indirizzo DMX di start 13 (= 8 + 4 + 1):  
 Switch n. 4, n. 3 e n. 1 su ON

Partire sempre dal valore più grande e aggiungere, uno dopo l'altro, i valori minori.

Dopo l'impostazione dell'indirizzo di start, i canali 2–5 sono assegnati agli indirizzi successivi che sono, prendendo come esempio l'indirizzo di start 13 per il canale 1: indirizzo 14 per il canale 2, indirizzo 15 per il canale 3, indirizzo 16 per il canale 4, indirizzo 17 per il canale 5.

## 7 Dati tecnici

Alimentazione: . . . . . 230 V~/50 Hz

Potenza assorbita: . . . . . 20 VA

Lampadina: . . . . . 151 LED superluminosi  
di 5 mm

Angolo di irradiazione: . . . 30°

Temperatura d'esercizio: 0–40 °C

Dimensioni, peso

PARL-56DMX/...: . . . Ø 190 mm × 210 mm, 1,8 kg

PARL-64DMX/...: . . . Ø 220 mm × 280 mm, 2,7 kg

### 7.1 Assegnazione dei canali DMX

| Valore DMX  | Funzione  |
|---|---|
| <b>CANALE 1: Modalità di funzionamento 1–4</b>                  |   |
| 0–63  | Modalità 1: impostazione manuale colori tramite luminosità dei LED RGB<br>Luminosità dei LED rossi (R) impostabile tramite canale 2<br>Luminosità dei LED verdi (G) impostabile tramite canale 3<br>Luminosità dei LED blu (B) impostabile tramite canale 4 |
| 64–127  | Modalità 2: dissolvenza automatica fra 7 colori<br>Velocità di dissolvenza impostabile tramite canale 2   |
| 128–191   | Modalità 3: cambio automatica fra 7 colori<br>Velocità del cambio colori impostabile tramite canale 2   |
| 192–255   | Modalità 4: cambio automatica fra rosso, verde e blu<br>Velocità del cambio colori impostabile tramite canale 2   |
| <b>CANALE 2: rosso, velocità per le modalità 2–4</b>            |   |
| 0–255   | se è imposta modalità 1 (valore DMX 0–63 per canale 1):<br>0% → 100% luminosità dei LED rossi   |
| 0<br>1–255  | se è imposta modalità 2, 3 o 4 (valore DMX 64–255 per canale 1):<br>velocità minima<br>velocità massima → minima  |
| <b>CANALE 3: verde</b>  |   |
| 0–255   | se è imposta modalità 1 (valore DMX 0–63 per canale 1):<br>0% → 100% luminosità dei LED verdi   |
| <b>CANALE 4: blu</b>  |   |
| 0–255   | se è imposta modalità 1 (valore DMX 0–63 per canale 1):<br>0% → 100% luminosità dei LED blu   |
| <b>CANALE 5: cambio rapido dei colori, comando dalla musica</b> |   |
| 0–10  | senza funzione  |
| 11–100  | cambio rapido rosso/verde/blu*<br>velocità massima (valore DMX 11) → velocità minima (valore DMX 100)   |
| 101–150   | senza funzione  |
| 151–255   | cambio colori comandato dalla musica tramite il microfono integrato*<br>sensibilità massima (valore DMX 151) → sensibilità minima (valore DMX 255)  |

\* Se il canale 5 è impostato per cambio colori o comando musica, tutte le impostazioni 1–4 sono disattivate.

Con riserva di modifiche tecniche.



**E** Por favor, abra la página 3, dónde usted encontrará los elementos operativos y conexiones descritas.

## 1 Usos

Este proyector de luz está indicado para aplicaciones en escenario, discotecas y salas de fiesta o para usos decorativos (por ejemplo como luz decorativa en escaparates o como proyector de luz de efectos combinado a una bola de espejos). Genera luz de color mediante 151 LEDs de brillo excepcional de 5 mm en azul, rojo, y verde y puede ser utilizado de diferentes modos [p.ej. cambio de color controlado por la música, cambio automático de color con velocidad ajustable, ajuste manual de color con característica dimming (oscurecimiento)].

El proyector de luz ha sido diseñado para el control mediante un controlador de luz DMX (5 canales de control DMX), sin embargo, también puede ser utilizado sin un controlador.

## 2 Notas de seguridad

El proyector de luz corresponde a todas las Directivas requeridas por la UE y por ello está marcado con **CE**.

### ADVERTENCIA



El proyector de luz está alimentado por un voltaje peligroso (230 V~). Deje el mantenimiento sólo en manos de personal especializado y no introduzca nada en las aberturas de ventilación; ¡usted corre el riesgo de sufrir una descarga eléctrica!

Por favor, observe los puntos siguientes en cualquier caso:

- El proyector de luz sólo está indicado para su uso en interior. Protéjalo contra goteos y salpicaduras de agua, humedad elevada del aire, y calor (rango de temperatura ambiente admisible 0–40 °C).
- No utilice el proyector de luz o desconecte inmediatamente el enchufe de la toma de red
  1. En caso de daños visibles en la unidad o en el cable de red,
  2. Si se produce un defecto tras la caída de la unidad u otro accidente similar,
  3. Si ocurren disfunciones.En cualquier caso la unidad debe ser reparada por personal especializado.
- Un cable de red dañado sólo debe ser reemplazado por personal especializado.
- No tire nunca del cable de red para desconectar el enchufe de la toma de red, tire siempre del enchufe.
- Para limpiar use sólo un paño seco y suave, no use nunca productos químicos o agua.
- No se asumirá ninguna garantía para el proyector de luz ni se aceptará ninguna responsabilidad en

caso de daños personales o patrimoniales si el proyector de luz se usa para otros fines distintos a aquel para el que fue originalmente concebido, si no se monta de manera segura o no se utiliza correctamente, o si no se repara de manera experta.



Si la unidad debe ser retirada del funcionamiento definitivamente, llévela a una planta de reciclaje local para su disposición no perjudicial para el medio ambiente.

## 3 Instalación/Montaje

- Instale siempre la unidad de manera que haya una circulación de aire suficiente durante la operación. Las aberturas de ventilación del recinto no deben estar tapadas en ningún caso (p. ej. por cortinas).
- La distancia mínima con el objeto iluminado debería ser de 10 cm.

Puede instalar el proyector de luz en el suelo desplegando los dos soportes (1), o montarlo con un soporte para aparatos de luz (gancho C) o un tornillo de montaje estable por uno de los soportes (p. ej. en un travesaño).

### ADVERTENCIA



Instale el proyector de luz de modo experto y seguro. Si se instala como carga suspendida por encima de personas, debe asegurarse de manera adicional con la cuerda de seguridad (3) contra cualquier caída. Sujete el enganche en un lugar adecuado de modo que la distancia máxima de caída del proyector de luz no exceda los 20 cm.

Ajuste el proyector de luz inclinando la carcasa. Si resulta demasiado fácil o demasiado difícil inclinarla, use el tornillo de regulación (2) para aflojar ligeramente o apretar el mecanismo de bloqueo del soporte.

## 4 Puesta en marcha del proyector de luz

### ADVERTENCIA



No mire nunca directamente a los LEDs; esto puede causar daños en los ojos.

¡Los cambios de color muy rápidos pueden provocar ataques epilépticos a personas fotosensibles y personas con epilepsia!

Para encender el proyector de luz, conecte el enchufe del cable de red (4) a una toma (230 V~/50 Hz); para apagarlo, desconéctelo.

Para un uso más adecuado, se recomienda conectar el proyector de luz a una toma de red que se encienda y se apague mediante un interruptor de luz.



## 5 Funcionamiento sin controlador DMX

Mediante los elementos operativos (5)–(7) en la cara trasera, se puede ajustar el proyector de luz en 4 modos operativos diferentes:

- Cambio de color controlado por la música
- Cambio de color automático
- Fading (difuminado) de color automático
- Ajuste de color manual

### 5.1 Cambio de color controlado por la música o automático

- 1) Ponga todos los interruptores DIP (6) en la posición de apagado:



① Cambio de color controlado por la música o automático

- 2) Para cambio de color controlado por la música, ponga el interruptor AUTO/MUSIC (5) en la posición MUSIC. Cuando se reproduzca música con un ritmo notable en la zona de graves a un volumen suficiente, el proyector de luz, controlado mediante un micrófono interno, cambiará su color al son de la música.

Para cambio de color automático, ponga el interruptor AUTO/MUSIC en la posición AUTO y ajuste la velocidad para el cambio de color con el control SPEED (7).

### 5.2 Fading de color automático

Ponga el interruptor DIP 8 en ON (encendido) y el interruptor DIP 7 en la posición de apagado.

Con los interruptores DIP 1–6, seleccione la velocidad para el fading de color (el más bajo el número de interruptor el más rápido el fading): Ponga el interruptor DIP correspondiente 1–6 en ON, los otros cinco interruptores DIP en la posición de apagado.



② Fading de color automático en la velocidad de fading más baja

### 5.3 Ajuste manual del color

Ponga los interruptores DIP 7 y 8 en ON (encendido).

Con los otros interruptores DIP, seleccione los LEDs para rojo (interruptores 1 y 2), verde (interruptores 3 y 4), y azul (interruptores 5 y 6) separadamente y ajuste su brillo – vea figura 3 abajo.



R = rojo, G = verde, B = azul

- = 0%
- = 25%
- = 50%
- = 100%

- ③ Ejemplo para un ajuste de color manual:  
 LEDs rojos con 100% de brillo,  
 LEDs verdes con 25% de brillo,  
 LEDs azules con 50% de brillo

## 6 Control DMX

Para funcionamiento mediante un controlador de luz con protocolo DMX512 (por ejemplo el DMX-1440 o el DMX-120 de “img Stage Line”), el proyector de luz está equipado de 5 canales de control. Las funciones de estos canales y los valores DMX pueden encontrarse en el capítulo 7.1.

### 6.1 Conexión

Como una interface DMX, el proyector de luz está provisto de conexiones XLR de 3 polos con la configuración pin siguiente:

1 = masa, 2 = DMX–, 3 = DMX+

Para la conexión, deberían usarse cables especiales para la transmisión de datos a alta velocidad. El uso de cables de micrófono estándar solo puede ser recomendada para una longitud total de cable de hasta 100 m. La mayor transmisión se consigue con cables de micrófono blindados de 2 x 0,25 mm<sup>2</sup> o cables especiales de transmisión de datos. Para longitudes de cable que superen los 150 m se recomienda insertar un amplificador DMX adecuado (por ejemplo el SR-103DMX de “img Stage Line”).

- 1) Conecte la entrada DMX IN (9) a la salida DMX del controlador de luz.
- 2) Conecte la salida DMX OUT (8) a la entrada DMX de la unidad siguiente controlada por DMX. Conecte su salida de nuevo a la entrada de la unidad siguiente, etc. hasta que todas las unidades a ser controladas hayan sido conectadas.

El jack de salida DMX tiene un cerrojo. Para sacar el enchufe, presione la palanca PUSH.

- 3) Termine la salida DMX de la última unidad controlada por DMX en la cadena con una resistencia de 120 Ω (>0,3 W): Suelde la resistencia a los pins 2 y 3 de un enchufe XLR y conecte el enchufe a la salida DMX o use un enchufe de terminación correspondiente (por ejemplo el DLT-123 de “img Stage Line”).

### 6.2 Ajustes en el proyector de luz

- 1) Ponga el interruptor AUTO/MUSIC (5) en la posición MUSIC.
- 2) Mediante los interruptores DIP 1–7 (6), ajuste la dirección de inicio (es decir, la dirección provista para controlar el primer canal del proyector de luz) como un número binario. Ponga el interruptor DIP 8 en la posición de apagado.

La dirección de inicio resultará de añadir los valores de lugar de los interruptores DIP puestos en ON (encendido), p. ej.

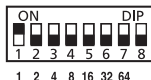

← núm. de interruptor DIP  
 1 2 4 8 16 32 64 ← valores de lugar

- ④ Dirección de inicio DMX 1:  
 interruptor núm. 1 ajustado en ON

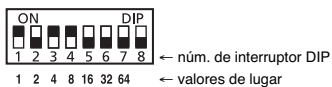

- ⑤ Dirección de inicio DMX 13 (= 8 + 4 + 1):  
interruptores núm. 4, núm. 3 y núm. 1 ajustados en ON

Comience siempre por el valor de lugar más alto posible y añada los valores más bajos en orden descendente.

Tras ajustar la dirección de inicio, los canales 2–5 son asignados a las direcciones siguientes (p. ej. en caso de dirección de inicio 13 para el canal 1: dirección 14 para el canal 2, dirección 15 para el canal 3, dirección 16 para el canal 4, dirección 17 para el canal 5).

## 7 Características técnicas

Alimentación: . . . . . 230 V~/50 Hz

Consumo: . . . . . 20 VA

Lámpara: . . . . . 151 LEDs de brillo excepcional de 5 mm

Ángulo de radiación: . . 30°

Temperatura ambiente: 0–40 °C

Dimensiones

PARL-56DMX/...: . . . Ø 190 mm × 210 mm, 1,8 kg

PARL-64DMX/...: . . . Ø 220 mm × 280 mm, 2,7 kg

### 7.1 Configuración de los canales DMX

| Valor DMX   | Función  |
|---|--|
| <b>CANAL 1: Modos operativos 1–4</b>                          |  |
| 0–63  | modo 1: ajuste de color manual mediante el brillo de los LEDs RGB<br>brillo de los LEDs rojos (R) ajustables mediante en canal 2<br>brillo de los LEDs verdes (G) ajustables mediante el canal 3<br>brillo de los LEDs azules (B) ajustables mediante el canal 4 |
| 64–127  | modo 2: fading automático entre 7 colores<br>velocidad del fading ajustable mediante el canal 2  |
| 128–191   | modo 3: cambio automático entre 7 colores<br>velocidad para el cambio de color ajustable mediante el canal 2   |
| 192–255   | modo 4: cambio automático entre rojo, verde, y azul<br>velocidad para el cambio de color ajustable mediante el canal 2   |
| <b>CANAL 2: Rojo, velocidad para los modos operativos 2–4</b> |  |
| 0–255   | con modo 1 ajustado (valores DMX 0–63 para el canal 1):<br>0% → 100% brillo de los LEDs rojos  |
| 0<br>1–255  | con modo 2, 3, o 4 ajustado (valores DMX 64–255 para el canal 1):<br>velocidad mín.<br>velocidad máx. → velocidad mín.   |
| <b>CANAL 3: Verde</b>   |  |
| 0–255   | con modo 1 ajustado (valores DMX 0–63 para el canal 1):<br>0% → 100% brillo de los LEDs verdes   |
| <b>CANAL 4: Azul</b>  |  |
| 0–255   | con modo 1 ajustado (valores DMX 0–63 para el canal 1):<br>0% → 100% brillo de los LEDs azules   |
| <b>CANAL 5: Cambio rápido de color, control por la música</b> |  |
| 0–10  | sin función  |
| 11–100  | cambio rápido de color rojo/verde/azul*<br>velocidad máx. (valor DMX 11) → velocidad mín. (valor DMX 100)  |
| 101–150   | sin función  |
| 151–255   | cambio de color controlado por la música mediante el micrófono integrado*<br>sensibilidad máx. (valor DMX 151) → sensibilidad mín. (valor DMX 255)   |

\* Si se ajusta el canal 5 para el cambio de color o el control por la música, se desactivarán todos los ajustes de los canales 1–4.

Sujeto a modificaciones técnicas.



Manual de instrucciones protegido por el copyright de MONACOR® INTERNATIONAL GmbH & Co. KG. Toda reproducción mismo parcial con fines comerciales está prohibida.

## PL Reflektor punktowy LED

Przed użyciem urządzenia należy przeczytać uważnie poniższą instrukcję obsługi i zachować tekst do wglądu. Więcej informacji dotyczących obsługi urządzenia znajduje się w innych wersjach językowych niniejszej instrukcji obsługi.

### Bezpieczeństwo użytkowania

Urządzenie spełnia wymogi norm obowiązujących w Unii Europejskiej, jest zatem oznaczone symbolem CE.



**UWAGA:** Urządzenie zasilane jest prądem elektrycznym (230 V~). Nie wolno przeprowadzać modyfikacji urządzenia ani nie wkładać żadnych przedmiotów do otworów wentylacyjnych! Grozi porażeniem prądem.

Należy przestrzegać następujących zaleceń:

#### ● UWAGA:

Nie wolno patrzeć bezpośrednio na diody LED przy włączonym reflektorze, ponieważ grozi to uszkodzeniem wzroku.

Szybkie zmiany kolorów mogą wywołać atak epilepsji u osób cierpiących na padaczkę oraz osób z nadwrażliwością na światło!

- Urządzenie przeznaczone jest do użytku jedynie wewnątrz pomieszczeń. Należy chronić je przed bezpośrednim kontaktem z wodą, przed działaniem wilgoci oraz wysokiej temperatury (dopuszczalna temperatura otoczenia pracy: 0 – 40 °C).
- Należy przerwać użytkowanie urządzenia oraz niezwłocznie wyjąć wtyczkę sieciową z gniazda, jeśli:
  1. istnieje widoczne uszkodzenie urządzenia lub kabla zasilającego,
  2. mogło nastąpić uszkodzenie urządzenia w wyniku upuszczenia itp.,
  3. urządzenie działa nieprawidłowo.Urządzenie należy wówczas dostarczyć do naprawy w autoryzowanym punkcie serwisowym.
- Wymianę uszkodzonego kabla zasilającego należy zlecić pracownikowi punktu serwisowego.
- Nie wolno odłączać urządzenia z gniazda sieciowego ciągnąc za kabel zasilający – należy zawsze chwycić za wtyczkę.
- Do czyszczenia urządzenia należy używać suchej, miękkiej tkaniny; nie wolno stosować wody, ani chemicznych środków czyszczących.
- Producent ani dostawca nie ponoszą odpowiedzialności za wyniki szkody (uszkodzenie sprzętu lub obrażenia użytkownika) jeśli urządzenie było używane niezgodnie z przeznaczeniem, lub jeśli zostało nieprawidłowo zamontowane, obsługiwane, bądź poddane nieautoryzowanej naprawie.



Jeśli urządzenie ma zostać ostatecznie wycofane z użycia, należy przekazać je do punktu utylizacji odpadów, aby uniknąć zanieczyszczenia środowiska.

### Ustawienie i montaż urządzenia

- Urządzenie należy tak ustawić, aby zapewniony był swobodny dopływ powietrza. Otwory wentylacyjne w obudowie pod żadnym pozorem nie mogą być zasłonięte (np. przez zasłony).
- Należy zamontować urządzenie w odległości co najmniej 10 cm od oświetlanego obiektu.



**UWAGA:** Montaż reflektora należy zlecić specjalistom. Jeśli reflektor ma być zawieszony pod sufitem, należy dodatkowo zabezpieczyć mocowanie za pomocą linki (3). W tym celu należy przymocować hak w takim miejscu, aby w razie upadku urządzenie nie spadło na odległość większą niż 20 cm.

## NL B LED-Schijnwerper

Lees aandachtig de onderstaande veiligheidsvoorschriften, alvorens het apparaat in gebruik te nemen. Voor meer informatie over de bediening van het apparaat raadpleegt u de anderstalige handleidingen.

### Veiligheidsvoorschriften

Dit apparaat is in overeenstemming met alle vereiste EU-Richtlijnen en is daarom gekenmerkt met CE.



**WAARSCHUWING:** De netspanning (230 V~) van het apparaat is levensgevaarlijk. Open het apparaat niet, en zorg dat u niets in de ventilatieopeningen steekt! U loopt het risico van een elektrische schok.

Let eveneens op het volgende:

#### ● WAARSCHUWING:

Kijk niet rechtstreeks in de LED's, omdat dit de ogen kan beschadigen.

Zeer snelle kleurwisselingen kunnen bij lichtgevoelige mensen en epilepsiepatiënten epileptische aanvallen veroorzaken!

● Het apparaat is enkel geschikt voor gebruik binnenshuis. Vermijd druipe- en spatwater, uitzonderlijk warme plaatsen en plaatsen met een hoge vochtigheid (toegestaan omgevingstemperatuurbereik: 0–40 °C).

● Schakel het apparaat niet in resp. trek onmiddellijk de stekker uit het stopcontact, wanneer:

1. het apparaat of het netsnoer zichtbaar beschadigd is,
2. er een defect zou kunnen optreden nadat het apparaat bijvoorbeeld is gevallen,
3. het apparaat slecht functioneert.

Het apparaat moet in elk geval hersteld worden door een gekwalificeerd vakman.

● Een beschadigd netsnoer mag enkel door een gekwalificeerd persoon worden hersteld.

● Trek de stekker nooit met het snoer uit het stopcontact, maar met de stekker zelf.

● Verwijder het stof met een droge, zachte doek. Gebruik zeker geen chemicaliën of water.

● In geval van ongeoorloofd of verkeerd gebruik, verkeerde montage, foutieve bediening of van herstelling door een niet-gekwalificeerd persoon vervalt de garantie en de verantwoordelijkheid voor hieruit resulterende materiële of lichamelijke schade.



Wanneer het apparaat definitief uit bedrijf wordt genomen, bezorg het dan voor milieuvriendelijke verwerking aan een plaatselijk recyclagebedrijf.

### Opstelling/Montage

● Plaats het apparaat steeds zo, dat bij het gebruik voldoende ventilatie is gegarandeerd. De ventilatieopeningen van de behuizing mogen in geen geval worden afgedekt (b.v. door gordijnen).

● De afstand tot het bestraalde voorwerp moet ten minste 10 cm bedragen.



**WAARSCHUWING:** De schijnwerper moet deskundig en veilig worden gemonteerd. Indien hij als zwevende last boven personen wordt geïnstalleerd, moet hij bijkomend aan de hijskabel (3) worden bevestigd, zodat hij naar beneden kan vallen. Haak de hijskabel hiervoor op een geschikte plaats vast, zodat de valweg van de schijnwerper niet meer dan 20 cm kan bedragen.

## DK LED spotlight

Læs nedenstående sikkerhedsoplysninger opmærksomt igennem før ibrugtagning af enheden. Bortset fra sikkerhedsoplysningerne henvises til den engelske tekst.

### Vigtige sikkerhedsoplysninger

Denne enhed overholder alle nødvendige EU-direktiver og er som følge deraf mærket CE.



**ADVARSEL:** Enheden benytter livsfarlig netspænding (230 V~). Udfør aldrig nogen form for modifikationer på produktet og indfør aldrig genstande i ventilationshullerne, da du dermed risikere at få elektrisk stød.

Vær altid opmærksom på følgende:

#### ● ADVARSEL:

Kig aldrig direkte ind i lampens LED; dette kan medføre skader på øjnene.

Hurtige farveskift kan udløse epileptiske anfald hos personer der fotosensitive eller lider af epilepsi.

● Enheden er kun beregnet til indendørs brug. Beskyt den mod vanddråber og -stænk, høj luftfugtighed og varme (tilladt omgivelsestemperatur 0 – 40 °C).

● Tag ikke enheden i brug og tag straks stikket ud af stikkontakten i følgende tilfælde:

1. hvis der er synlig skade på enheden eller netkablet,
2. hvis der kan være opstået skade, efter at enheden er tabt eller lignende,
3. hvis der forekommer fejlfunktion.

Enheden skal altid repareres af autoriseret personel.

● Et beskadiget netkabel må kun repareres af autoriseret personel.

● Tag aldrig netstikket ud af stikkontakten ved at trække i kablet, tag fat i selve stikket.

● Rengør kabinettet med en tør, blød klud; der må under ingen omstændigheder benyttes kemikalier eller vand.

● Hvis enheden benyttes til andre formål, end den oprindeligt er beregnet til, hvis den monteres eller betjenes forkert, eller hvis den ikke repareres af autoriseret personel, omfattes eventuelle skader ikke af garantien.



Hvis enheden skal tages ud af drift for bestandigt, skal den bringes til en lokal genbrugsstation for bortskaffelse.

### Montering

● Placér altid enheden så der er rigeligt med ventilation omkring denne. Kabinettets ventilationshuller må ikke tildækkes (af f. eks. gardiner o. l.).

● Hold en afstand på mindst 10 cm til belyste objekter.



**ADVARSEL:** Fastgør enheden på en sikker måde. Hvis enheden skal installeres hængende over mennesker, skal enheden yderligere sikres med en sikkerhedswire (3). Fastgør wiren så enheden maksimalt kan falde 20 cm.

## S Lysdiodstrålkastare

Ge akt på säkerhetsinformationen innan enheten tas i bruk. Skulle ytterliggare information behövas kan den återfinnas i Manualen för andra språk.

### Säkerhetsföreskrifter

Enheten uppfyller samtliga EU-direktiv och har därför försett med symbolen **CE**.



**VARNING:** Enheten använder högspänning internt (230 V~). Gör inga modifieringar i enheten eller stoppa föremål i ventilhålen. Risk för elskador föreligger.

Ge ovillkorligen även akt på följande:

#### • VARNING:

- Titta aldrig direkt in i lampan, då detta kan vara skadligt för ögonen.
- Mycket snabba färgskiftningar kan utlösa epileptiska anfall på ljuskänsliga personer samt personer som är epileptiker.
- Enheten är endast avsedda för inomhusbruk. Skydda enheten mot vätskor, hög luftfuktighet och hög värme (tillåten omgivningstemperatur 0–40 °C).
- Använd inte enheten och ta omedelbart kontakten ur elurtaget om något av följande fel uppstår:
  1. Enheten eller elsladden har synliga skador.
  2. Enheten är skadad av fall e. d.
  3. Enheten har andra felfunktioner.Enheten skall alltid lagas på verkstad av utbildad personal.
- Drag aldrig ut kontakten genom att dra i elsladden utan ta tag i kontaktkroppen.
- En skadad elsladd skall endast bytas på verkstad.
- Rengör endast med en mjuk och torr trasa, använd aldrig kemikalier eller vatten vid rengöring.
- Om enheten används för andra ändamål än avsett, om den monteras eller används på fel sätt eller inte repareras av auktoriserad personal upphör alla garantier att gälla. I dessa fall tas inget ansvar för uppkommen skada på person eller materiel.



Om enheten skall kasseras bör de lämnas in till återvinning.

### Inställning/Montering

- Enheten skall alltid placeras så att fri luftcirkulation erhålls. Täck aldrig över enheten (tex gardiner etc.) så att ventilationen försämras.
- Placera enheten minst 10 cm från materialet som skall belysas.



**VARNING:** Montera spotlightsen säkert och professionellt. Vid hängande montering där personer kan passera under lampan, skall den säkras med säkerhetswire (3) för att förhindra att enheten faller ner. Vid säkring skall lampa och wire monteras på ett sådant sätt att fallhöjden är max 20 cm.

## FIN LED-Kohdevalo

Ole hyvä ja huomioi joka tapauksessa seuraavat turvallisuuteen liittyvät seikat ennen laitteen käyttöä. Laitteen toiminnasta saa lisätietoa tarvittaessa tämän laitteen muunkielisistä käyttöohjeista.

### Turvallisuudesta

Tämä laite täyttää kaikki siihen kohdistuvat EU-direktiivit ja sille on myönnetty **CE** hyväksyntä.



**VAROITUS:** Tämä laite toimii hengenvaarallisella 230 V~ jännitteellä. Älä koskaan tee mitään muutoksia laitteeseen taikka asenna mitään ilmanvaihto aukkoihin, koska siitä saattaa seurata sähköisku.

Huomioi seuraavat seikat:

#### • VAROITUS:

- Älä katso suoraan valaisimessa oleviin ledeihin tai seurausena saattaa olla näkövaurio.
- Nopeat väriin vaihdot saattavat aiheuttaa epileptisiä kohtauksia henkilöille jotka sairastavat epilepsiaa ja henkilöille joiden valonherkyys on normaalia suurempi.
- Tämä laite soveltuu käytettäväksi ainoastaan sisätiloissa. Suojele laitetta kosteudelta, vedeltä ja kuumuudelta (sallittu ympäröivä lämpötila 0–40 Celsius astetta).
- Irrota virtajohto pistorasiasta, äläkä käynnistä laitetta, jos:
  1. laitteessa tai virtajohdossa on näkyvä vaurio,
  2. laitteiden putoaminen tai vastaava vahinko on saattanut aiheuttaa vaurion,
  3. laitteissa esiintyy toimintahäiriöitä.Kaikkissa tapauksissa laite tulee toimittaa valtuutettuun huoltoliikkeeseen.
- Vioittuneen verkkojohdon saa vaihtaa vain siihen oikeutettu sähköasentaja.
- Älä koskaan irrota virtajohtoa pistorasiasta johdosta vetämällä.
- Käytä puhdistamiseen pelkästään kuivaa, pehmeää kangasta. Älä käytä kemikaaleja tai vettä.
- Laitteen takuu raukeaa, eikä valmistaja, maahantuoja tai myyjä ota vastuuta mahdollisista välittömistä tai välillisistä vahingoista, jos laitetta on käytetty muuhun kuin alkuperäiseen käyttötarkoitukseen, laitetta on taitamattomasti käytetty tai asennettu, tai jos laitetta on huollettu muussa kuin valtuutetussa huollossa.



Kun laite poistetaan lopullisesti käytöstä, vie se paikalliseen kierrätyskeskukseen jälkikäsiteltävä varten.

### Kiinnitys

- Laite on asennettava paikkaan, jossa välttämätön ilmanvaihto on varmistettu käytön aikana. Laitteen tuuletusaukkoja ei saa peittää (esim. kankailla, verhoilla tms.).
- Pidä vähintään 10 cm etäisyys valaistuvuun laitteeseen.



**VAROITUS:** Asenna valaisin huolellisesti sekä turvallisesti. Jos valaisin asennetaan ihmisten yläpuolelle on asennuksessa käytettävä turvavaijeria joka kiinnitetään erilliseen kiinnikkeeseen. Turvavaijeri ei saa päästää valaisinta tippumaan yli 20 cm.

